

SLIM A

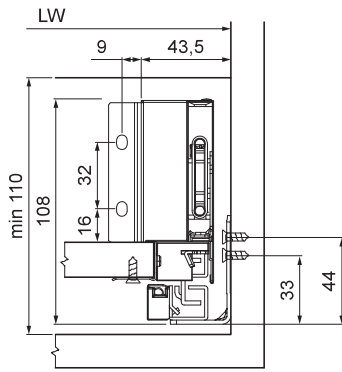

Előlaprögítítő rögzítési pontjai

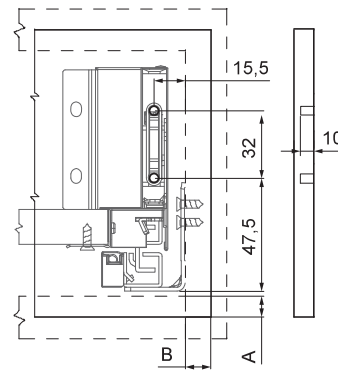

"A" és "B" a ráütődés mértéke (a felhasználó határozza meg)

Fiókfenek és fiókhát méretezés

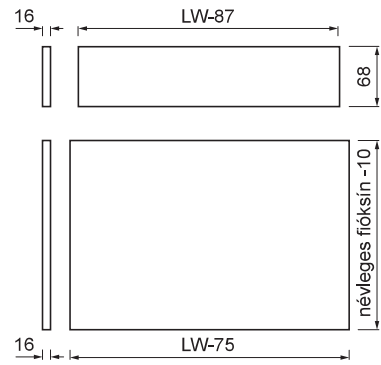

LW: korpusz belméret

SLIM A+

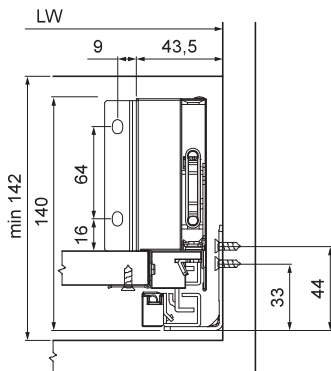

Előlaprögítítő rögzítési pontjai

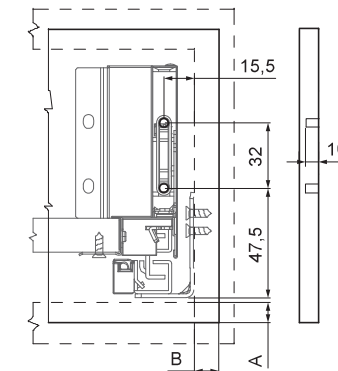

"A" és "B" a ráütődés mértéke (a felhasználó határozza meg)

Fiókfenek és fiókhát méretezés

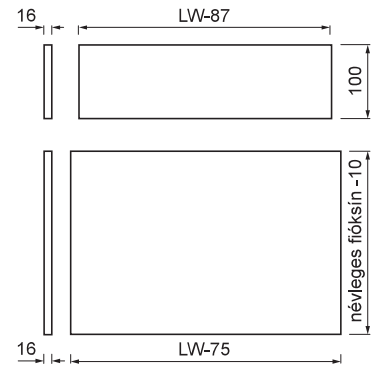

LW: korpusz belméret

SLIM B

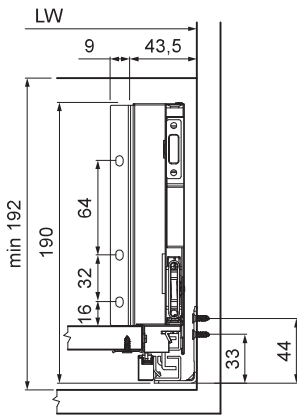

Előlaprögítítő rögzítési pontjai

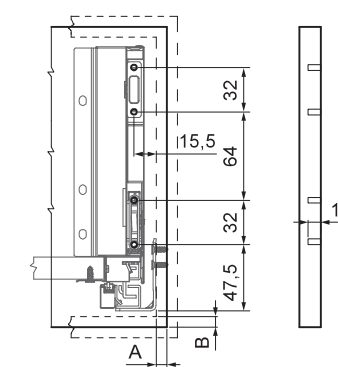

"A" és "B" a ráütődés mértéke (a felhasználó határozza meg)

Fiókfenek és fiókhát méretezés

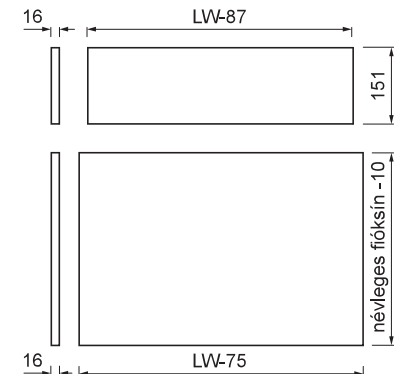

LW: korpusz belméret

SLIM C

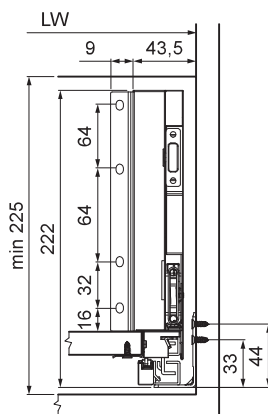

Előlaprögítítő rögzítési pontjai

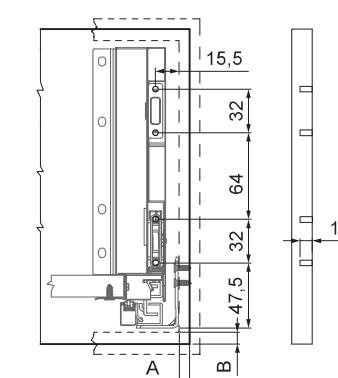

"A" és "B" a ráütődés mértéke (a felhasználó határozza meg)

Fiókfenek és fiókhát méretezés

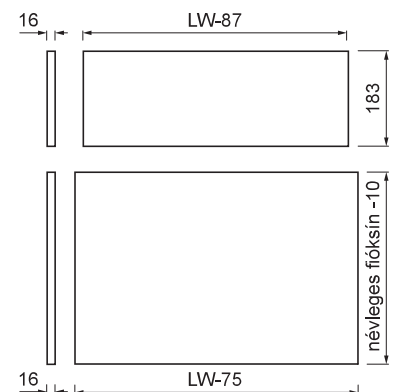

LW: korpusz belméret