



AVENTOS HK-XS

Kicsi vasalat, nagy komfort

www.blum.com

 **blum**[®]



Kicsi vasalat – Nagy komfort

AVENTOS HK-XS a minden igényt kielégítő vasalat magas- és felső-szekrények kis felnyílóihoz. Keskeny beépítési módjának köszönhetően, az AVENTOS HK-XS nagy kialakítási lehetőségeket eredményez.

blum®

Tartalom

- 4 Mozgáskomfort
- 6 Felhasználási lehetőségek
- 8 Szerelés
- 10 TIP-ON fogantyú nélküli felnyílókhoz
- 11 AVENTOS-program
- 12 Rendelési- és tervezési információk
- 18 A Blum vállalat

Nagyfokú mozgáskomfort – jellemzően AVENTOS

AVENTOS HK-XS a megszokott AVENTOS-mozgáskomforttal meggyőző.
A felnyíló láthatóan súlytalanul nyitódik és záródik.
A CLIP top BLUMOTION kombinációjú vasalatok finoman és halkán záródnak.

 blum®



**Magas
mozgási komfort**

A fokozatmentes megállításnak köszönhetően, a felnyíló bármely helyzetben megállítható és és mindig jól elérhető.



Sokféle lehetőség

Mindegy, hogy vastag fa előlappal, széles vagy keskeny alukerettel – a rögzítési pozíciók mindig azonosak maradnak. Így a különböző anyagok és előlapvastagságok kényelmesen beszerelhetők.



**Jól bevált
Blum-minőség**

A masszív rugózáttal ellátott erőhordozó a teljes vasalat szíve. Ezzel az AVENTOS HK-XS nagyfokú stabilitást és hosszú élettartamot biztosít. Minőség – egy bútoreleten keresztül.



Nagy felhasználási lehetőség-Minden lakótérben

A sokféle beépítési módnak köszönhetően, az AVENTOS HK-XS felnyíló vasalattal kis belső mélységű korpuszok is kialakíthatók. A szimmetrikus erőhordozók egy vagy két oldalon is alkalmazhatók. Különböző felhasználásokhoz és nagy kialakítási szabadsághoz.

blum



Széles felnyíló előlapok

Ha az erőhordozót mindkét oldalon alkalmazzuk, nagyobb és nehezebb előlapok is megvalósíthatók.



A páraelszívó felett

A csekély beépítési mélységnek köszönhetően, az AVENTOS HK-XS felnyílóval optimálisan kihasználható pl. a páraelszívó feletti tér.



A tükrösszekrényben

A fürdőszobában kis mélységű felsőszekrényekhez is ideális, pl. a mosdó felett. Előny: A tárolt dolgok áttekinthetőek és gyorsan kézre esnek.





Korpuszrögzítés

Az erőhordozók korpuszra rögzítéséhez különböző rögzítési módok állnak rendelkezésre. Függetlenül az előlap vastagságától vagy anyagától, a rögzítési pozíciók mindig azonosak maradnak.



Előlaprögzítő

A megfelelő rögzítő fa előlapokhoz és széles vagy keskeny alukerethez alkalmazható.



CLIP-technika

Az erőhordozó szerelésének CLIP-rögzítéssel történik.



Egyszerű szerelés – nagyfokú felhasználási komfort

AVENTOS HK-XS szinte szerszám nélkül szerelhető. A fokozatmentes beállítás az elől lévő állítócsavarral végezhető. Az előlap kiegyensúlyozásánál egy skála van segítségünkre. Így állítható meg megbízhatóan minden kívánt pozícióban.



➤ Szerelési
film megtekintése
www.blum.com/Z3VmS

 **blum**

TIP-ON

fogantyú nélküli felnyílókhoz

A fogantyú nélküli bútorok egyre kedveltebbek, és a modern bútor-design elmaradhatatlan részei. A könnyed és komfortos nyitásról az AVENTOS HK-XS esetén is a TIP-ON mechanikus nyitásrásegítő gondoskodik.

blum®



Egyszerű nyitás

Gyenge érintés az előlapra– és már nyílik is a felnyíló annyira, hogy kényelmesen felfelé tudjon mozogni.



Színváltozatok

A TIP-ON-egység kapható hozzáillő adapterlemezzel. Ezen kívül nikkel-lakkozott adapterlemez is kapható. Ezáltal szolidan integrálódik a korpuszba és színével hangsúlyozza azt.



Integrált frontrés állítás

Az előlaprés állítás minden TIP-ON kiserelésnél integrált, már a befűrt egységénél is lehetséges. Az állítócsap fordításával a frontrés kényelmesen növelhető vagy csökkenthető.

AVENTOS – sokoldalú felnyíló ajtók

AVENTOS-felnyíló vasalatok biztosítják a magas szintű mozgáskomfortot. Mindegy, hogy konyha vagy más lakótér, kis vagy nagy felnyíló, az AVENTOS vasalattal mindegyik könnyedén nyílik. Így a bútorhasználó mozgás- és fej fölötti tere mindig szabad marad.

blum



BLUMOTION
by Blum
SERVO-DRIVE
by Blum

AVENTOS HF

Felnyíló vasalat

- Ideális felsőszekrények magas vagy kétrészes frontjához
- Csekély helyszükséglet felfelé
- Különböző magasságú előlapok lehetségesek



BLUMOTION
by Blum
SERVO-DRIVE
by Blum

AVENTOS HS

Felbillenő vasalat

- Ideális nagyfelületű, egyrészes előlapokhoz felsőszekrénynél
- Korpusz fölé billenő előlap
- Párkányléccel vagy díszléccel kombinálható



BLUMOTION
by Blum
SERVO-DRIVE
by Blum

AVENTOS HL

Liftes felnyíló vasalat

- Ideális kifelületű, egyrészes előlapokhoz magas- vagy felsőszekrénynél
- Alkalmos föltötte elhelyezkedő előlapok esetén
- Többek közt elfedi az elektromos gépeket egy összefüggő fronttal



BLUMOTION
by Blum
SERVO-DRIVE
by Blum
TIP-ON
by Blum

AVENTOS HK

Felnyíló vasalat

- Ideális nehéz előlapokhoz felsőszekrénynél.
- Csekély helyszükséglet felfelé
- Komplet vasalat



BLUMOTION
by Blum
TIP-ON
by Blum

AVENTOS HK-S

Kis felnyíló vasalat

- Ideális kifelületű előlapokhoz magas- vagy felsőszekrénynél
- Az erőhordozó harmonikusan illeszkedik a kis korpuszokba, pl. hűtő vagy kamraszekrény felett.
- Komplet vasalat



BLUMOTION
by Blum
TIP-ON
by Blum

AVENTOS HK-XS

Kis felnyíló vasalat

- Ideális kicsi magas- vagy felsőszekrénynél
- Kis belső mélységű korpuszokhoz is, pl. páraelszívó felett
- Kis vasalat; egy vagy két oldalon alkalmazható

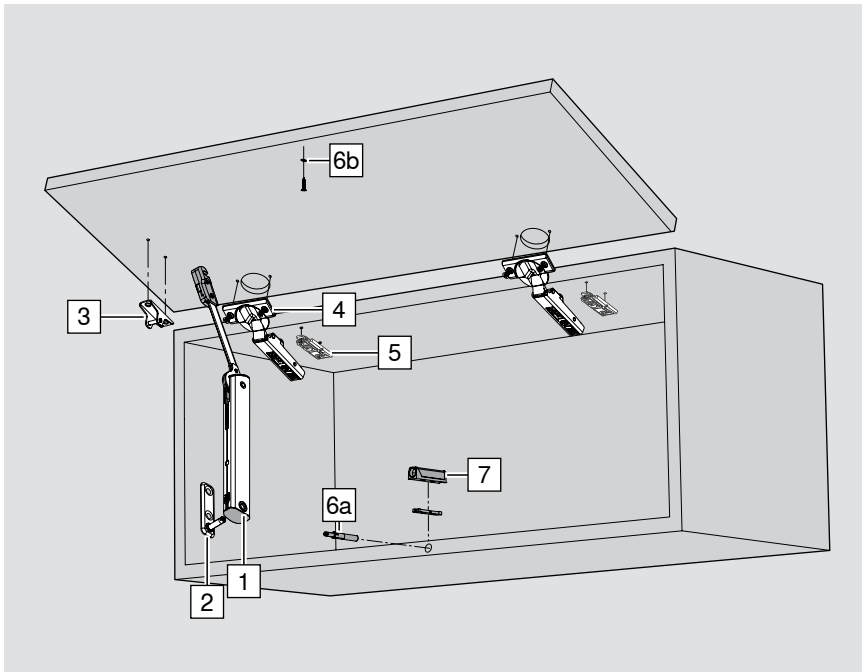

- Jól alkalmazható felső- vagy magasszekrényhez
- Korpuszmagasság 240 – 600 mm
- Belső mélység min. 125 mm-től
- CLIP top BLUMOTION-kivetőpánt kombinációval finoman és halkán záródik
- Fogantyú nélküli előlap nyitásához TIP-ON-nal kombinálható
- Kiegyensúlyozott mozgási komfort az alacsony mozgatási erők, a fokozatmentes megállítás és a BLUMOTION által
- Egyszerű, szinte szerszám nélküli szerelés és komfortos állítás
- Szimmetrikus erőhordozók – egy vagy két oldalon alkalmazhatók
- Minőségi design

i

Teljesítményfaktor LF = Korpuszmagasság KH (mm) x Előlapsúly dupla fogantyúsúllyal együtt (kg)

□ Standard

■ TIP-ON

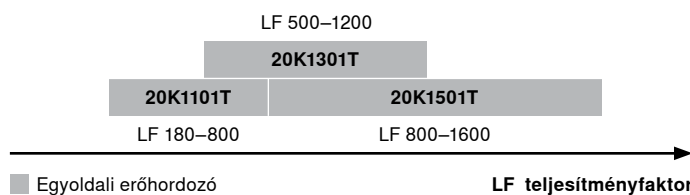
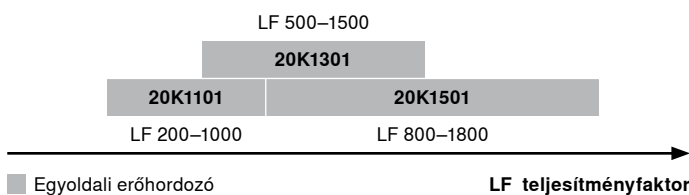

■ Egyoldali erőhordozó

LF teljesítményfaktor

■ Egyoldali erőhordozó

LF teljesítményfaktor

Figyelmeztetés: Kétoldali alkalmazásnál duplázódik a teljesítményfaktor

Az egyes erőhordozók szélső értékeinél ütköztető próbát javasolunk!

1	Szimmetrikus erőhordozó	
	Teljesítményfaktor	
	200–1000	20K1101
	500–1500	20K1301
	800–1800	20K1501
	Nyitásszöghatároló 105°*	

1	Szimmetrikus erőhordozó	
	Teljesítményfaktor	
	180–800	20K1101T
	500–1200	20K1301T
	800–1600	20K1501T
	Nyitásszöghatároló 105°*	

* A kis nyitásszögű kivetőpántoknál ezt a kivetőpánt korlátozza.

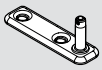
2	Korpuszrögzítés		
	Nikkelezett acél		
	Csavarok		20K5101
	EXPANDO		20K51E1

7	Egyenes adapterlemez		
	Műanyag, csavarok		
	NI-L, SW, PG, TS ³⁾		
	Rövid változat		
			956.1201

3	Előlaprögzítő		
	Nikkelezett acél		
	Csavarok ¹⁾		20K4101
	EXPANDO		20K41E1
	Keskeny alukeretek		20K4101A

	Bit-PZ csillagfejű		
	2-es méret, hossza 39 mm		
			BIT-PZ KS2

Tartozék CLIP top BLUMOTION 110°/CLIP top 110°

4	Kivetőpánt-javaslat ²⁾		
	CLIP top BLUMOTION 110°		
	Csavarok	rugóval	2x* 71B3550
	INSERTA	rugóval	2x* 71B3590
	CLIP top 110° für TIP-ON		
	Csavarok	rugó nélkül	2x* 70T3550.TL
	INSERTA	rugó nélkül	2x* 70T3590.TL

	Kivetőpántkar-takarósapka		
	Nyomás/jelölés		
	Felirat nélkül		70.1503
	Mélynyomott	Blum	70.1503.BP

	Pántedény-takarósapka		
	CLIP top BLUMOTION		70T3504
	CLIP top		70T3504

5	Szerelőtalp javaslat		
	Standard szerelőtalpak, magasztás a felső fugától függően		
	Rögzítés	Távtartó elem	
	Csavarok	0 mm	2x* 175H3100
	EXPANDO	0 mm	2x* 177H3100E

	Pántedény-távtartó		
	1.5 mm		
	Csavarok		
	CLIP top BLUMOTION		70T3507.21

6	TIP-ON-készlet		
	Ø 10 x 50 mm befűráshoz		
	Műanyag		
	SW, PG, TS ³⁾		
	Rövid változat, hossz 50 mm		
			956.1004
Tartalmaz:			
6a	1 x TIP-ON		
6b	1 x csavarozható tapadólapka ⁴⁾		
	1 x forgácslapcsavar 609.1500		

	Nyitásszögátároló 86°		
	Műanyag		
	Fekete		70T3553

	Facsar		
	Ø 3.5 x 15 mm		609.1500
	Ø 3.5 x 17 mm		609.1700

¹⁾ Fa előlapokhoz 2 facsavart (609.1x00) használjon. Széles alukeretekhez használjon 2 süllyesztettejű lemezcsavart (660.0950).

²⁾ Alternatív használható CLIP top BLUMOTION-kivetőpánt, 95°-profilajtó kivetőpánt, 95°-alukeretpánt vagy CLIP top-kivetőpánt 107°, 110°, 95°-profilajtó kivetőpánt, 95°-alukeretpánt BLUMOTION 973A-val kombinálva vagy rugó (TIP-ON) nélkül. Lásd, Blum-Katalógus.

³⁾ NI-L nikkellel-lakozott, SW selyemfehér, PG platinszürke, TS terrafekete

⁴⁾ Figyelem! A ragasztható tapadólapka TIP-ON AVENTOS HK-XS felnyílóhoz nem alkalmazható

* Kivetőpántok mennyiségét lásd az előlapmegmunkálásnál

Fúráspozíció

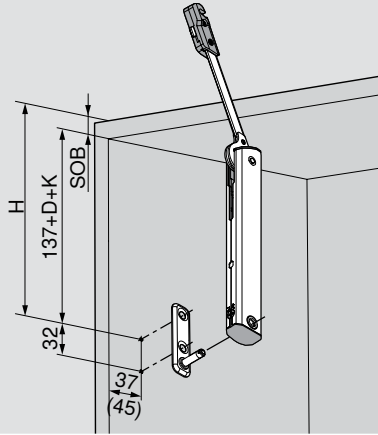

$H = 137 + D + K + SOB$

D Szerelőtalpak magasítása

K Kivetőpántkönyök

Egyenes pántkar 0 mm

Hajlított pántkar 9.5 mm

Erősen hajlított pántkar 18 mm

SOB Vastag korpusz fenéklap

Helyszükséglet

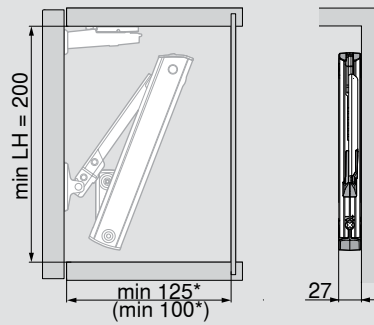

LH Belső korpuszmagasság

* min. 200 mm látható szekrényfüggesztővel

Előlapmegmunkálás

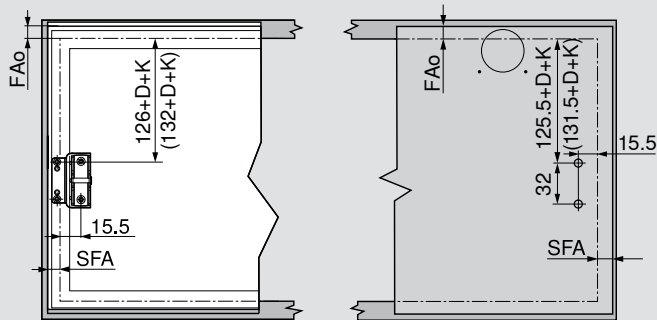

Keskeny alukeretek

Fa előlapok és széles alukeretek¹⁾

Ø 3.5 x 15 mm

FAo felső előlapráútés

SFA oldalsó előlapráútés

Kivetőpántok mennyisége

900 mm korpuszszélességtől ill. 1800-as teljesítményfaktortól 3 kivetőpánt szükséges

1200 mm korpuszszélességtől ill. 2700-as teljesítményfaktortól 4 kivetőpánt szükséges

¹⁾ Fa előlapokhoz 4 facsavart (609.1x00) használjon. Széles alukeretekhez használjon 2 süllyesztettfejű lemezcsavart (660.0950).

Keskeny alukeretek tervezése

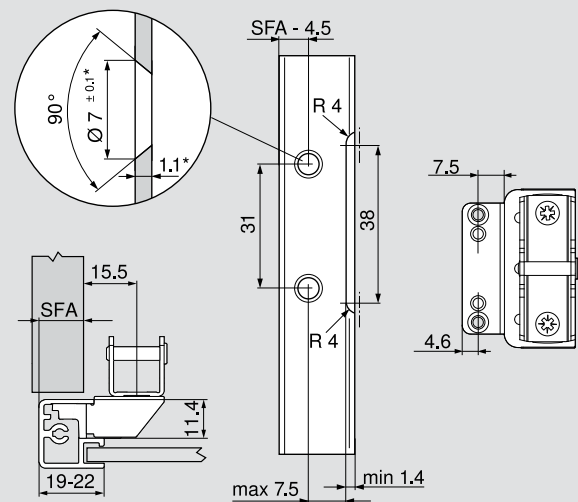

19 mm-es keret szélesség esetén: SFA 11–18 mm-től lehetséges

SFA oldalsó előlapráútés

R Rádiusz

* Anyagvastagság változtatása esetén a megmunkálási méreteken igazítani kell

() Különleges furatpozíció min. 100 mm belső mélységhez

i Az optimális mozgás érdekében használja a belső mélységhez a min. 125 mm-es standard fúráspozíciókat.

Helyszükséglet

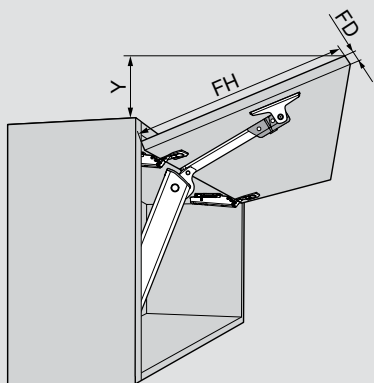

$$Y = (FH - a) \times 0.3$$

FD (mm)	16	19	22	24
---------	----	----	----	----

a (mm)	45	34	23	15
--------	----	----	----	----

FD Előlapvastagság

FH előlapmagasság

Párkányléc és díszléc helyigénye

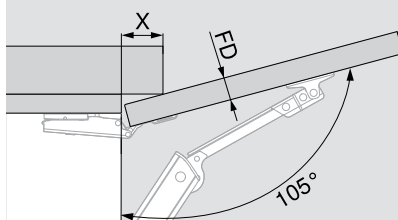

FD (mm)	16	19	22	24
---------	----	----	----	----

X (mm)	45	34	23	15
--------	----	----	----	----

FD Előlapvastagság

Min. fuga

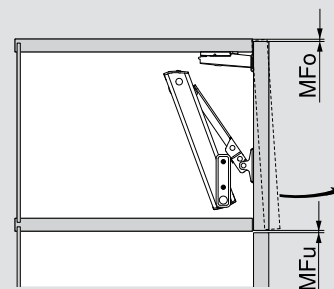

MFu min. fuga lent (1.5 mm)

MFo min. fuga fent, vasalattól függő – lásd Blum-katalógus

Min. fuga (F) előlapokhoz (R = 1 mm) gyári beállítású rádiusszal CLIP top BLUMOTION 110°/CLIP top 110° termékekhez

		előlapvastagság FD											Ütköztetési próbát javasolunk
		16	18	19	20	21	22	23	24	25	26	28	
 TB	3	0.5	0.8	1.0	1.2	1.5	1.8	2.2	2.7	3.5	4.3		
	4	0.5	0.8	1.0	1.2	1.4	1.7	2.0	2.5	3.1	3.8		
	5	0.5	0.8	0.9	1.2	1.4	1.7	2.0	2.4	2.9	3.4		
	6	0.5	0.8	0.9	1.2	1.3	1.6	1.9	2.3	2.7	3.2		
	7	0.5	0.8	0.9	1.1	1.3	1.6	1.9	2.2	2.6	3.0		
		Kiegészítőleg + 2 mm oldalállításnál											
		+0.2	+0.4	+0.4	+0.5	+0.5	+0.5	+0.5	+0.5	+0.5	+0.5		

CLIP top BLUMOTION 110°/CLIP top 110°

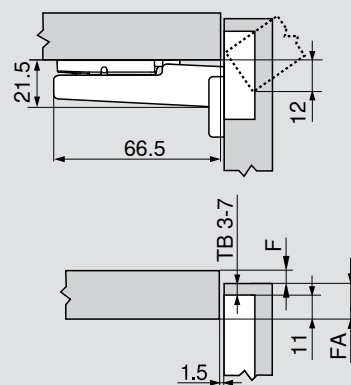

F fuga

FA előlapprűtés

TB Edénytávolság

CLIP top BLUMOTION 110°/CLIP top 110°

		Előlapprűtés FA													
		5	6	7	8	9	10	11	12	13	14	15	16	17	18
TB	0										3	4	5	6	7
	3							3	4	5	6	7			
	6				3	4	5	6	7						
	9	3	4	5	6	7									
		Szerelőtalp													

TB Edénytávolság

Rögzítési pozíció

TIP-ON rövid változat

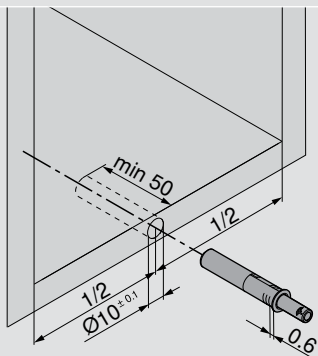

Egyenes adapterlemez, rövid

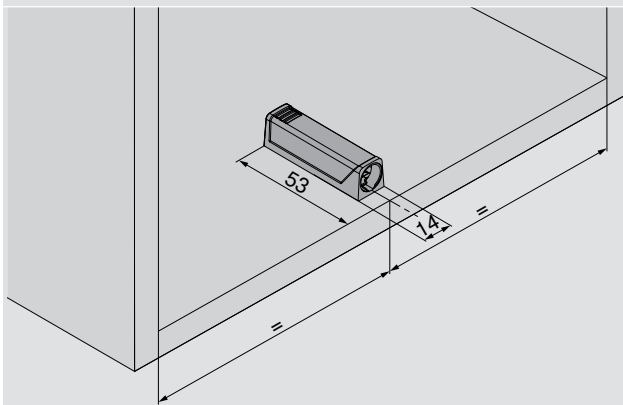

Tervezési méretek

TIP-ON rövid változat

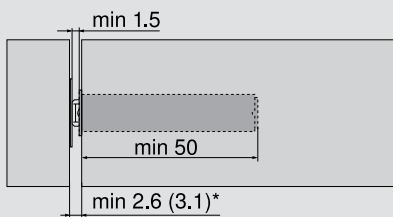

* min. 2.6 mm ragasztható tapadólappkával

* min. 3.1 mm csavarozható tapadólappkával

Egyenes adapterlemez, rövid

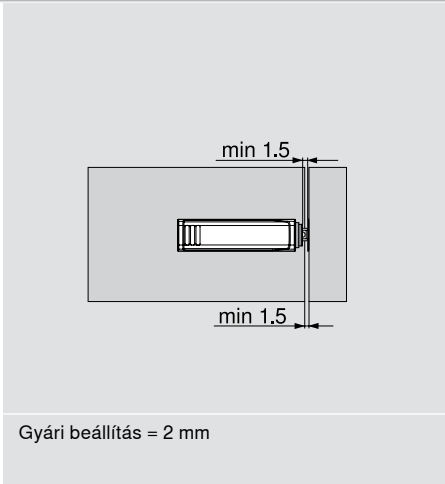
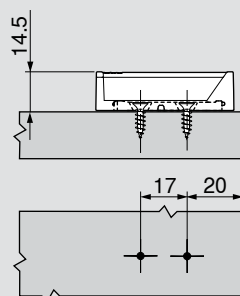

Gyári beállítás = 2 mm

Csavarozható tapadólapka tervezése

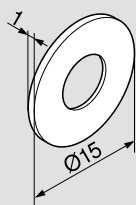

Befűráshoz

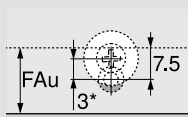

Egyenes adapterlemez

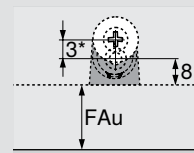

FAu alsó előlaprűtés

* A csavarozható tapadólapka használatakor javasoljuk a TIP-ON vasalatot 3 mm-el eltoltn szerelni.

Figyelmeztetés: A ragasztható tapadólapka TIP-ON AVENTOS HK-XS felnyílóhoz nem alkalmazható

Előlapmegmunkálás

Előlaprögítítő

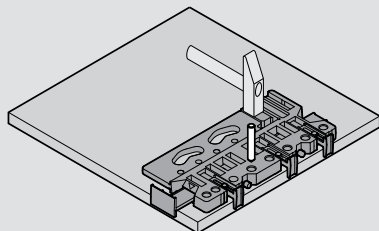

Univerzális fúrósablon

ZML.0040

Kivetőpántok

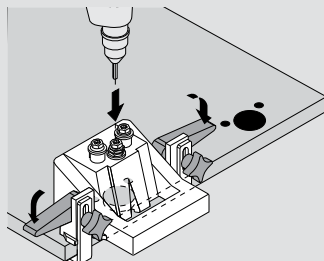

ECODRILL

M31.1000

Kivetőpántok

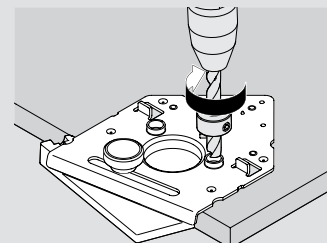

Fúrósablon kivetőpántokhoz

Ø 8 mm / Ø 2.5 mm

65.059A

Fúrósablon kivetőpántokhoz

Ø 2.5 mm

65.055A

Korpuszmegmunkálás

Korpuszszelvény

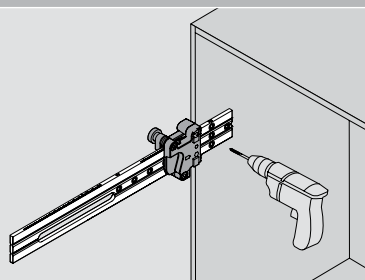

Univerzális különálló sablon

65.1051.02

Szerelőtalp

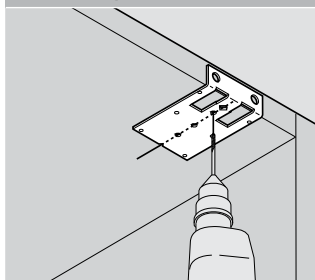

Szerelőtalp jelölő sablon

65.5300

Korpuszrögítésnél is használható

TIP-ON-megmunkálás

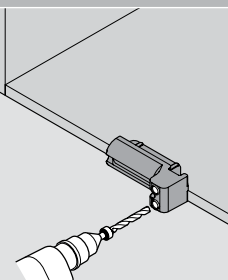

TIP-ON fúrósablon

Befúráshoz

65.5010

TIP-ON AVENTOS felnyílónál is használható

A Blum vállalat

Julius Blum több, mint 60 évvel ezelőtt alapította, ma már Blum egy nemzetközileg tevékeny családi vállalkozás. Stratégiai üzleti szegmensnek számítanak a felnyíló-, kivetőpánt- és kihúzórendszerek. Minden termékfejlesztésnél a középpontban a tökéletes mozgásra való törekvés áll.

www.blum.com

 **blum**





Blum

Ausztriában és világszerte

A Blum vállalat 7 gyárral rendelkezik Ausztriában (Vorarlbergben) további telephelyekkel Lengyelországban, az USA-ban és Brazíliában valamint 27 leányvállalata ill. képvisellete van. A vállalat több, mint 120 piacra szállít. 6 600 munkatárs dolgozik a Blum-vállalatcsoportban, ebből 5 000 Vorarlbergben.



Globális vevőhaszon

Mindegy, hogy gyártó, szerelő, eladó vagy konyahasználó – a Blum előnyökből mindenkinek profitálni kell és hasznot húzni belőle, ez a Blum globális vevőhaszon filozófiája.



Újdonságok

A vevők új vasalátmegoldásokkal történő támogatása és a vállalati siker hosszútávú biztosítása érdekében van szükség a kutatásba és fejlesztésbe, a gyárakba és berendezésekbe valamint a dolgozók képzésébe való állandó beruházásra. A világszerte bejegyzett 1200 jogvédelmével a Blum cég Ausztria leginnovatívabb vállalatai közé tartozik.



Minőség

A Blum átfogó minőségtudatos gondolkodása nem csak a termékére vonatkozik. Szolgáltatásai, a vevőkkel és partnerekkel való együttműködése során a vállalat ugyanennek a minőségi elvárásnak szeretne megfelelni.



Környezet

A Blum vállalatnál meg vagyunk győződve arról, hogy a környezettudatos magatartás hosszútávon gazdaságos is. A termékek hosszú élettartama csak egyike a sok fontos szempontnak. További fontos intézkedések, a környezetbarát eljárások alkalmazása, az intelligens anyagfelhasználás és a körültekintő energiagazdálkodás.



DYNAMIC SPACE

A jó munkafolyamatok (Workflow), az elegendő tárolótér (Space) és a magas szintű mozgáskomfort (Motion) egy konyha fontos ismertetőjegyei. A Blum a praktikus konyhára vonatkozó ötleteivel funkciót, komfortot és ergonómiát szeretne a bútorok belsejébe vinni.



Blum Hungária Kft.
2600 Vác
Gödöllői út 16/14, Pf. 124
Tel.: +36 27 510140
Fax: +36 27 510141
E-Mail: info.hu@blum.com

Julius Blum GmbH
Beschlägefabrik
6973 Höchst, Austria
Tel.: +43 5578 705-0
Fax: +43 5578 705-44
E-Mail: info@blum.com
www.blum.com

